

## After-sales service

Thank you for purchasing Water Flosser, please note the following matters:

1. Request the seller to issue effective sale evidence to be the proof of maintenance during your purchase.
2. The product is freely maintained and repaired due to non-artificial reason within one year in accordance with related regulations of the State (based on the invoice date of purchasing);
3. If the following situation occurs within the warranty period, certain maintenance cost will be charged:
  - ①. Damage caused by consumer's misuse, incorrect maintenance and improper management;
  - ②. Damage caused by any unauthorized repairman;
  - ③. There is no relevant receipt or invoice, and the product has exceeded the production date for one year;
  - ④. Damage caused by using for business purpose.
  - ⑤. Damage caused by force majeure (such as earthquake and fire).
4. Please carefully complete the following table, and send it to the manufacturer's designated maintenance site, and attach the product with the repair requirement

### Maintenance Records

Name of customer		Tel.	
Product type		Product color	
Date of purchase		Where to buy? (seller)	
Date of maintenance			
Delivery address			

# Water Flosser

## Instruction Manual

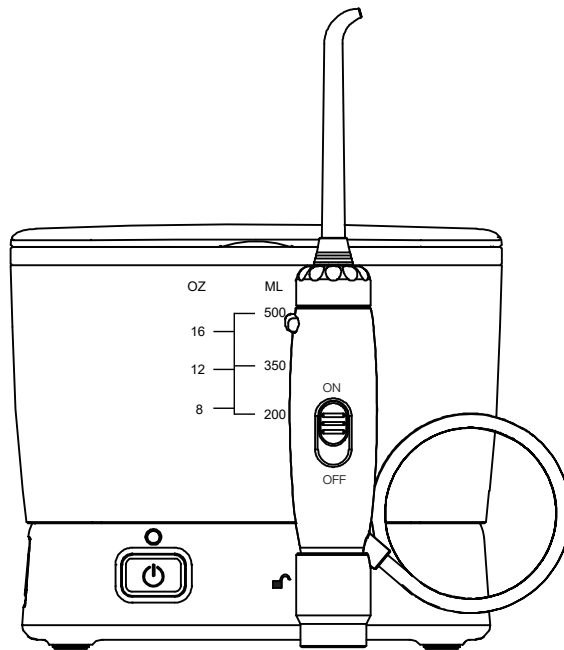

## UL standard IMPORTANT SAFEGUARDS

When using electrical products, especially when children are present, the basic safety precautions below should always be followed.

### READ ALL INSTRUCTIONS BEFORE USING.

#### DANGERS:

##### To reduce the risk of electrocution:

- Do not handle charger with wet hands.
- Do not immerse in water or other liquid.
- Do not use while bathing.
- Do not place or store product where it can fall or be pulled into a tub, shower stall or sink.
- Do not reach for a product that has fallen into water.  
Unplug immediately.
- Check the charger cord for damage before the first use and during the life of the product.

##### To reduce the risk of burns, electric shock, fire, serious injury or damage issues:

- Do not plug this device into a voltage system that is different from the voltage system specified on the device or charger.
- Do not use this product if it has a broken cord or plug. In case of not working properly, or it has been dropped into any liquid, contact your local distributor.
- Do not direct water flow under the tongue, into the ear, nose or other delicate organs. This product is capable of producing pressures that may cause serious damage to these organs. Refer to operating instructions for correct usage.
- Use this product only as indicated in these instructions or suggestions by your dental professional. It's normal phenomenon if gum bleed a little when using water flosser for the first time. If bleed much, please stop using and ask for your dentist advice.
- Fill reservoir with water or other solutions recommended by dental professional.
- Do not drop or insert any foreign object into the product.  
Keep charger and cord away from heated surfaces.
- Do not operate where oxygen or aerosol sprays are being used.
- Do not use mouth washes/rinses that contain iodine, bleach, or tea tree oil.
- Do not use while wearing any oral jewelry. Please put off prior to use.
- Do not use if you have an open wound on your tongue or in your mouth.
- If your physician advise you to receive antibiotic premedication, you should consult your dentist before using this instrument or any other oral hygiene aid.
- For household use only. Do not use outdoors.
- Closely instruct and supervise children and individuals with special needs in the proper use of this product.
- Children should be supervised to ensure that they do not play with the appliance.

# Thank you for purchasing our Water Flosser!

Welcome to use Water Flosser, it would bring you healthier teeth and brighter smile!

The water flosser use pulse flow to clean teeth, which could clean harmful bacteria that deeply hidden under gum, inter-dental -- these area cannot be cleaned by only brushing your teeth.

## Traditional oral care:

Traditional toothbrush cannot clean away deeply hidden food particles and harmful bacteria.

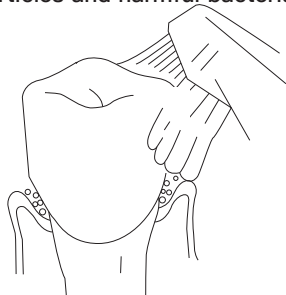

The toothbrush could only touch limited location under the gum line.

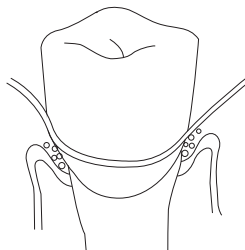

## Water Water Flosser

It could take away the harmful bacteria that being deeply hidden under and the gum lines the inter-dental.

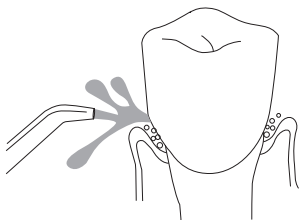

# Catalog

- UL standard----- 1
- Product structure ----- 3
- Product accessories ----- 4
- Instructions ----- 5
- Inserting and removing the tip ----- 6
- Adjusting water pressure ----- 6
- Using Water Flosser ----- 7
- Connecting the base and the handle----- 7
- Working time and charging----- 8
- Installation and un-installation----- 8
- Using tips----- 9
- Pause----- 10
- Common trouble shooting----- 12



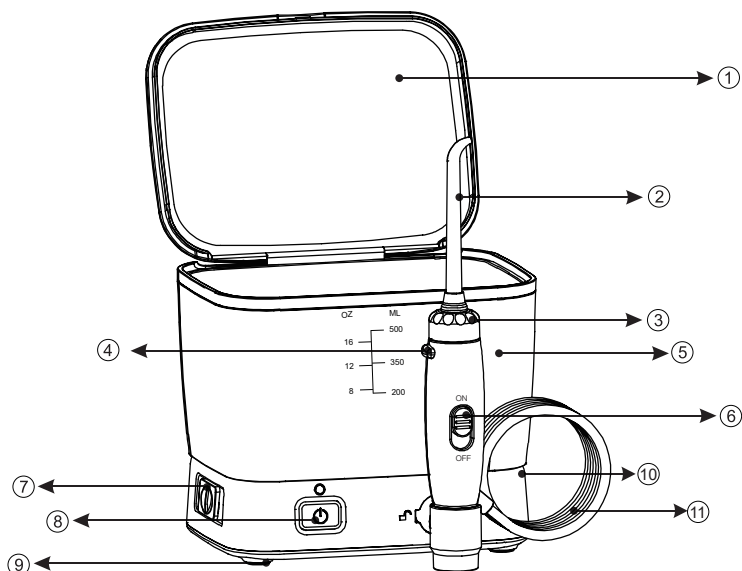

The Company reserves the right of final interpretation for any misprint or misunderstanding of the operation manual. In case of product or information update will be included in the new manual without prior notice; if there is any change in the color of the product, the actual goods in package shall prevail.

## Product structure

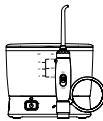
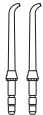

- |                          |                         |
|--------------------------|-------------------------|
| 1. Water tank lid        | 2. Jet Tip              |
| 3. Tip Rotating knob     | 4. Jet Tip Eject Button |
| 5. Water tank            | 6. Handle               |
| 7. Water pressure switch | 8. Power                |
| 9. Base                  | 10. Body                |
| 11. Water pipe           |                         |

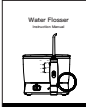
## Product accessories

S/N	Name	Quantity	Picture
1	Main Device	1	
2	Standard Jet tip	2	
3	Charging cable	1	
4	Instruction manual	1	
5	Handle	1	
6	Bag	1	

Because gingiva condition differs from people to people, the first use of the Water Flosser may have gum bleeding symptom. This is normal. Please feel free to use it! However, if gum bleeding is too much, and last time, please advise your dentist.

## Instructions

**IMPORTANT!** Please fully charge the Water Flosser for the first use by plugging the USB cable into the charging socket with power. The product cannot be used while charging.

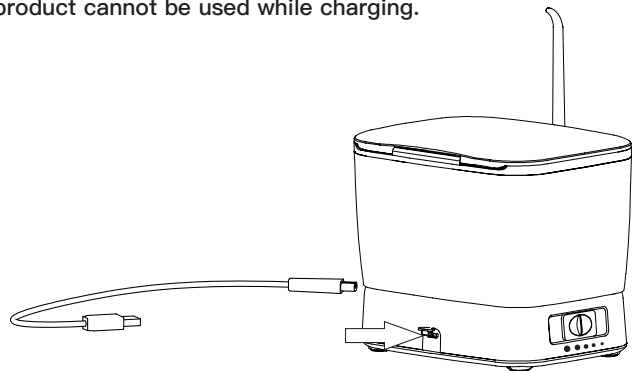

## Filling water

Remove the water tank and water tank lid from the base. Fill pure water into the water tank, place it on the base and lightly press it down.

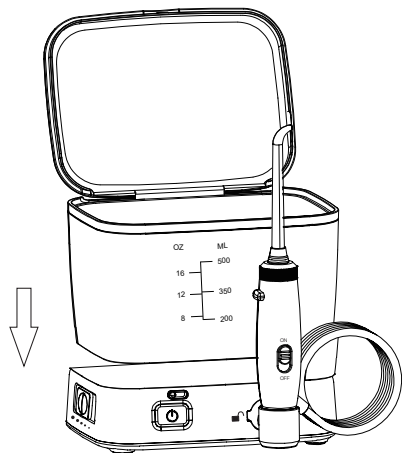

## Inserting and removing the tip

Insert the jet tip in the hole of the tip knob top, make sure that the jet tip is inserted in position till a clicking sound. If needing to remove the tip from the handle, press the eject button while pull off jet tip from the handle.

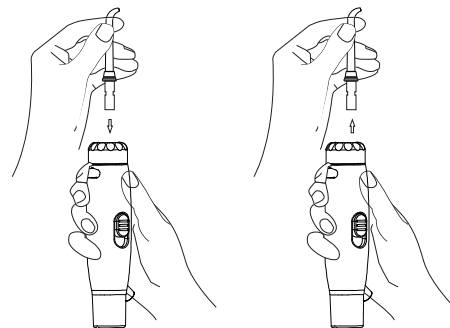

## Adjusting water pressure

Push forward the button to increase water pressure, push back to decrease it.

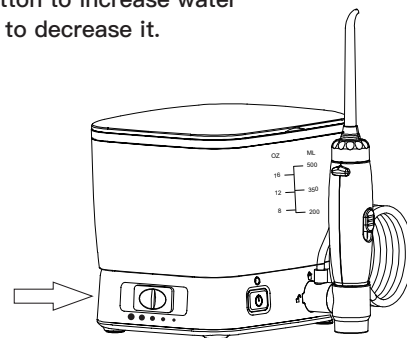

## Using Water Flosser

Bend your body to the washbasin, put the jet tip into your mouth to aim it to your teeth, press the switch with the other hand and set your preferred pressure.

Rotating the knob at the top of the handle to change water flow direction.

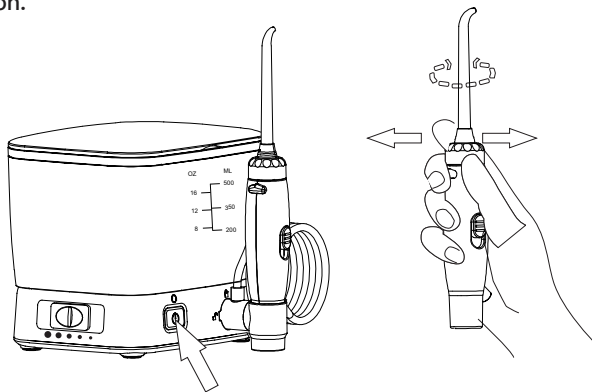

## Connecting the base and the handle

Insert the end of the handle to the outlet of the device base as marking, then rotate 90° in clockwise direction to erect the handle. There shall not have leakage from the connection.

When taking off the handle from the base, rotate the handle base for 90° in anticlockwise direction till listening the sound, then it can be taken away.

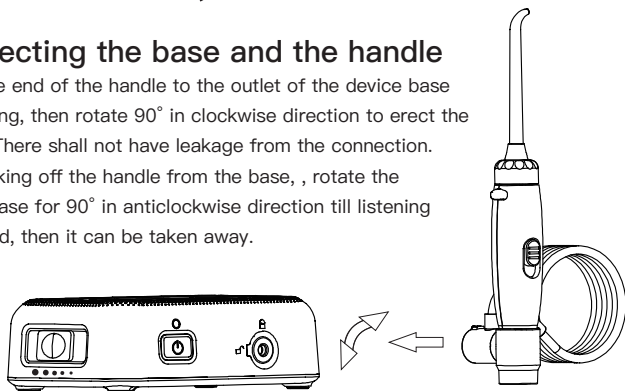

## Working time and charging

The regular working time of the product is 150s, if you need to use it for more time, turn on power again. It could be stopped by pressing the switch during working.

When low battery, the white indicator will flash quickly. There will be a white indicator flashing slowly during charging, when the indicator is lighted for a long time, it means full charge. The product cannot be used during charging.

## Installation and un-installation

The water tank lid can accommodate the handle and jet tip, the tank can contain device base, then cover water tank lid.

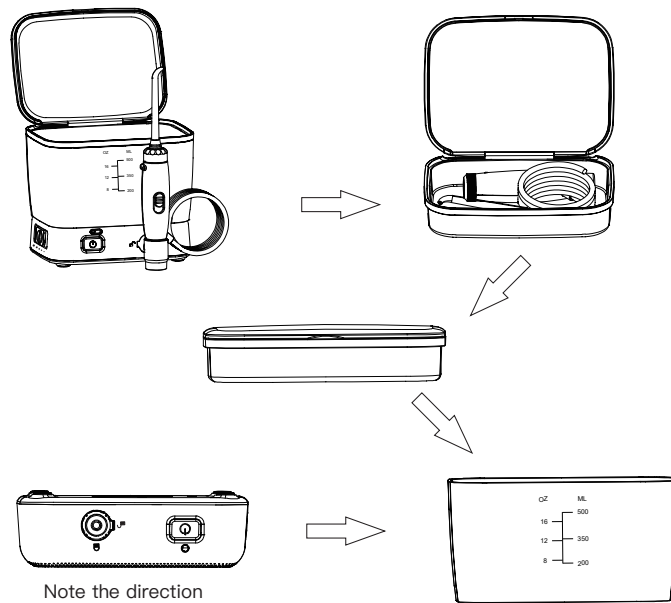

Note the direction

## Using tips

Aiming at the gingiva by the water flow in 90° direction, slightly close your mouth to prevent the water splash everywhere, but allow the water to flow along the corner of your mouth to the basin. For better cleaning, you should start the cleaning from your molar tooth to incisor. Lightly move the jet tip along the gingiva and stay for a while. Repeat the same operation till everywhere of your teeth are cleaned.

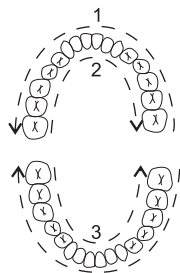
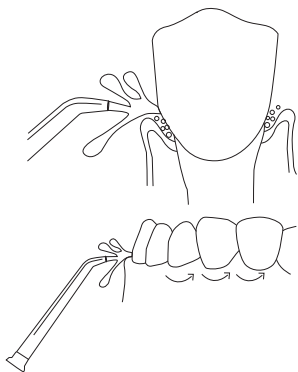
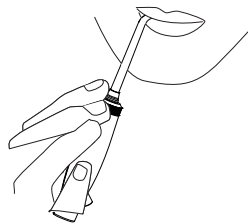

## Pause

You could stop the machine by pressing the power button or turning the pressure pushing to minimum value.

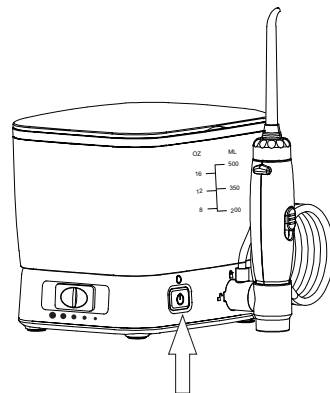

## Instruction of the tip

### Standard Jet tip

360° clean. And the place which cannot be cleaned by the toothbrush. It is more effective than the dental floss and is healthier for your gingiva.

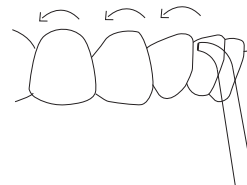

## Cleaning:

If any specific solution is stored in the water tank, take little time to clean the water tank after using.

Fill some warm(not hot) water into the water tank and point jet tip to the washbasin. Switch on the machine to run it till the water is emptied. This helps to prevent the blocking and increase the life of the product.

When there is necessary for washing, clean the product with soft cloth and neutral wear-free detergent.

## Maintenance

- 1、 After using the Water Flosser every time, invert the water tank, till no water or cleaner and dried, and place it in cool and dry place with cleaned device. If the machine is not used for a long time, it should be put into the package and store well.
- 2、 When there is something wrong with the machine, you could consult the retailer.
- 3、 Please do not dismantle or try to disassemble the product by yourself, and the failure caused by this will not be included the warranty.
- 4、 If the charge cable is broken, please repair it at the repair shop designated by the Company or the shop with relevant repair qualification.
- 5、 We still supply service for the Water Flosser that has exceeded the warranty period, but material cost and little manual service fee will be charged.

## Common trouble shooting

Error phenomena	Reason	Treatment method
Leakage between the jet tip and handle	The jet tip is not installed in place	Remove the tip and install it in right place
Leakage from the water pipe	Damaged pipe	Replace it through the seller or repair it by the customer service
Water tank leakage	It might be no valve at the bottom of tank, or the valve is mounted in an opposite way	Replace the valve or mounted in the right direction.
Insufficient pressure	Incorrect location for the installation of the water tank	Mount the water tank again with downward pressure
Failure to start	Motor failure	Ensure whether the power supply is switched on; contact with the sales repair

The Company assures to the original consumers and owners of this new product that the product has no defects in material and process, and the warranty period is one year from the date of purchase.

Thank you once again for purchasing Water Flosser!



## Grazie per aver acquistato il nostro Spazzolino Elettrico ad Acqua!

Benvenuti nell'uso dello Spazzolino Elettrico ad Acqua, porterà denti più sani e un più luminoso sorriso!

Lo Spazzolino Elettrico ad Acqua utilizza un flusso ad impulsi per pulire i denti, così che viene a far piazza pulita dei batteri nocivi che si nascondono in profondità nella gengiva, queste aree interdentali non si possono pulire con il solo lavarsi i denti.

### Tradizionale Cura Orale:

Lo spazzolino da denti tradizionale non può eliminare le particelle di cibo nascoste in profondità ed i batteri nocivi.



Lo spazzolino da denti può solo trattare una parte limitata sotto la linea gengivale.

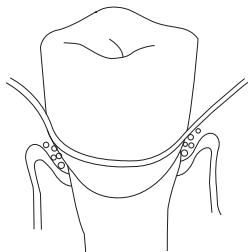

### Spazzolino Elettrico ad Acqua

È in grado di spazzolare via i batteri nocivi che sono in profondità sotto la linea gengivale e negli spazi interdentali.

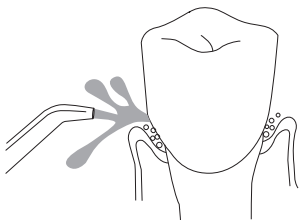

## Catalogo

Struttura prodotto -----	3
Accessori prodotto -----	4
Istruzioni -----	5
Inserimento e rimozione della punta -----	6
Regolazione della pressione dell'acqua-----	6
Uso dello Spazzolino Elettrico ad Acqua-----	7
Collegamento della base e dell'impugnatura-----	7
Ore di funzionamento e di ricarica-----	8
Installazione e disinstallazione-----	8
Uso delle punte-----	9
Pausa-----	10
Soluzione dei comuni problemi-----	12



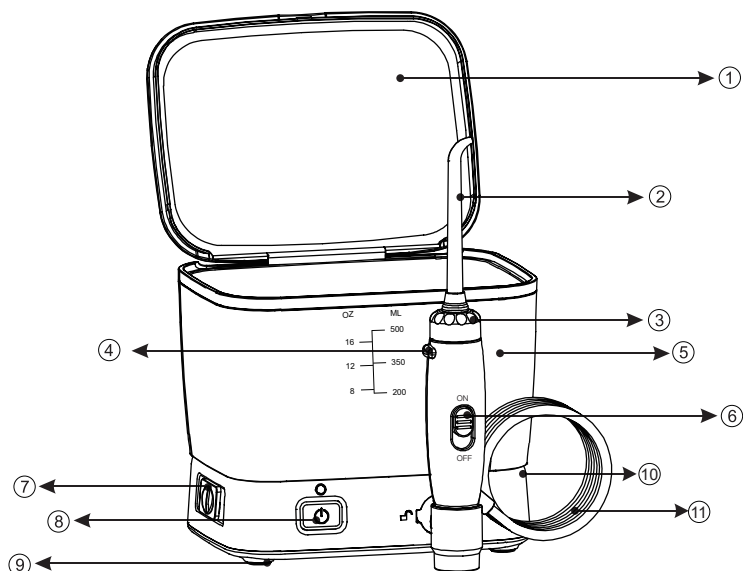

L'Azienda si riserva il diritto di una finale interpretazione per ogni refuso di stampa o fraintendimento del manuale d'uso. Nel caso di un aggiornamento del prodotto o delle informazioni, ciò sarà incluso nel nuovo manuale senza alcun preavviso; se vi fosse variazione del colore del prodotto, prevalgono le merci effettive nella confezione.

## Struttura prodotto

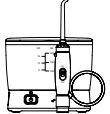
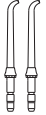

- |                                      |  |
|--------------------------------------|--|
| 1. Coperchio serbatoio dell'acqua    | 2. Punta a getto                           |
| 3. Manopola di rotazione della punta | 4. Tasto di espulsione della punta a getto |
| 5. Serbatoio dell'acqua              | 6. Impugnatura                             |
| 7. Pressostato acqua                 | 8. Corrente                                |
| 9. Base                              | 10. Corpo                                  |
| 11. Tubo dell'acqua                  |  |

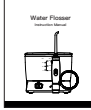
## Accessori prodotto

S/N	Nome	Quantità	Immagine
1	Dispositivo Principale	1	
2	Punta a getto standard	2	
3	Cavo di ricarica	1	
4	Manuale d'Uso	1	
5	Impugnatura	1	
6	Borsa	1	

Considerato che la condizione gengivale è differente da persona a persona, il primo uso dello Spazzolino Elettrico ad Acqua potrebbe far sanguinare la gengiva. Questo è normale. Si prega di sentirsi liberi di usarlo! Tuttavia, nel caso la gengiva sanguinasse troppo, e l'ultima volta, gentilmente consultare il proprio dentista.

## Istruzioni

**IMPORTANTE!** Ricaricare del tutto lo Spazzolino Elettrico ad Acqua per il primo utilizzo collegando il cavo USB alla presa per la ricarica e attivando l'alimentazione. Non si può usare il dispositivo mentre si sta ricaricando.

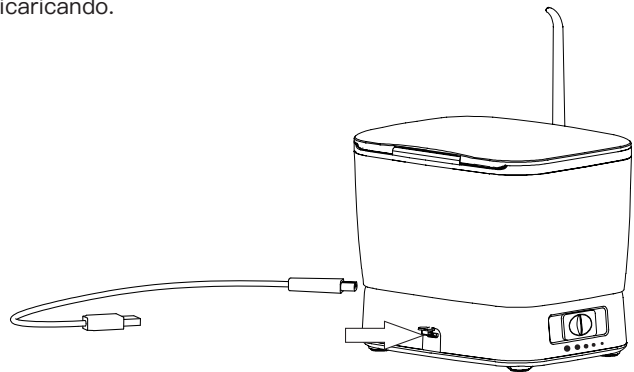

## Rabbocco dell'Acqua

Rimuovere dalla base il serbatoio dell'acqua e il coperchio del serbatoio dell'acqua.

Riempire di acqua pura il serbatoio dell'acqua, porlo sulla base e premere leggermente verso il basso.

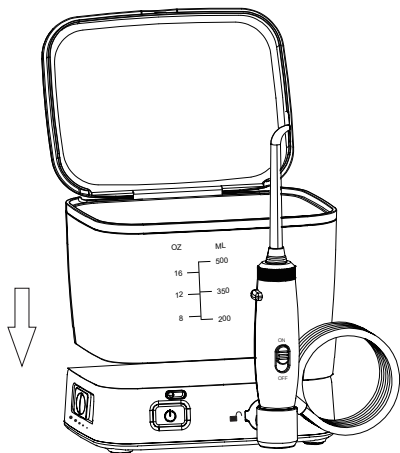

5

## Inserimento e rimozione della punta

Inserire la punta a getto nel foro della parte superiore della manopola della punta,. Accertarsi che la punta a getto sia inserita in posizione fino a quando non si ode un clic. Nel caso fosse necessario, rimuovere la punta dall'impugnatura, premere il tasto di espulsione mentre si tira via la punta a getto dall'impugnatura.

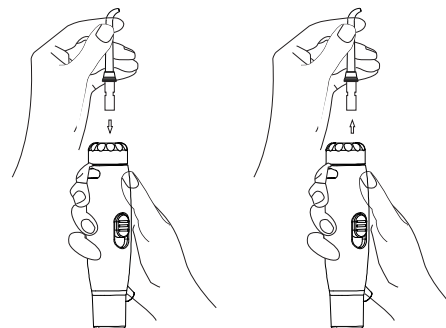

## Regolazione della pressione dell'acqua

Spingere in avanti il tasto per aumentare la pressione dell'acqua, spingerlo indietro per diminuirlo.



6

## Uso dello Spazzolino Elettrico ad Acqua

Piegare il corpo sul lavabo, mettere la punta a getto in bocca per puntare ai denti, premere con l'altra mano l'interruttore e impostare la pressione che risulta preferita.

Ruotare la manopola nella parte superiore dell'impugnatura per cambiare la direzione del flusso dell'acqua.

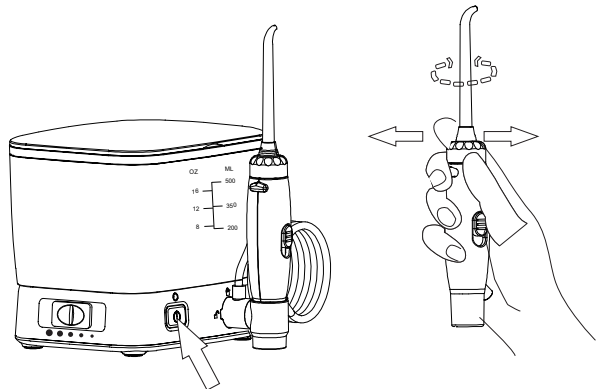

## Collegamento della base e dell'impugnatura

Inserire l'estremità dell'impugnatura nella presa della base del dispositivo come contrassegnato, quindi ruotare di 90° in senso orario per far erigere l'impugnatura. Non devono essere presenti perdite dalla connessione.

Quando si toglie l'impugnatura dalla base, ruotare la base dell'impugnatura di 90° in senso antiorario fino a sentire un suono, quindi può essere portato via.

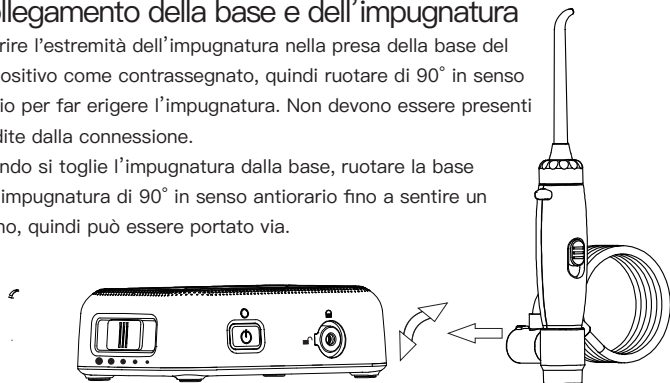

## Ore di funzionamento e di ricarica

Il normale tempo di funzionamento del prodotto è di 150 secondi; se è occorresse usarlo per più tempo, accendere di nuovo l'alimentazione. Potrebbe essere fermato premendo l'interruttore mentre è in funzione. Quando la batteria è scarica, lampeggerà rapidamente l'indicatore bianco. Un indicatore bianco lampeggerà invece lentamente nel corso della carica; quando l'indicatore rimane illuminato per più tempo, sta a significare che la carica è completa. Il prodotto non può essere usato quando la ricarica è in corso.

## Installazione e disinstallazione

Il coperchio del serbatoio dell'acqua può accogliere l'impugnatura e la punta a getto; il serbatoio può contenere la base del dispositivo, quindi coprire il coperchio del serbatoio dell'acqua,

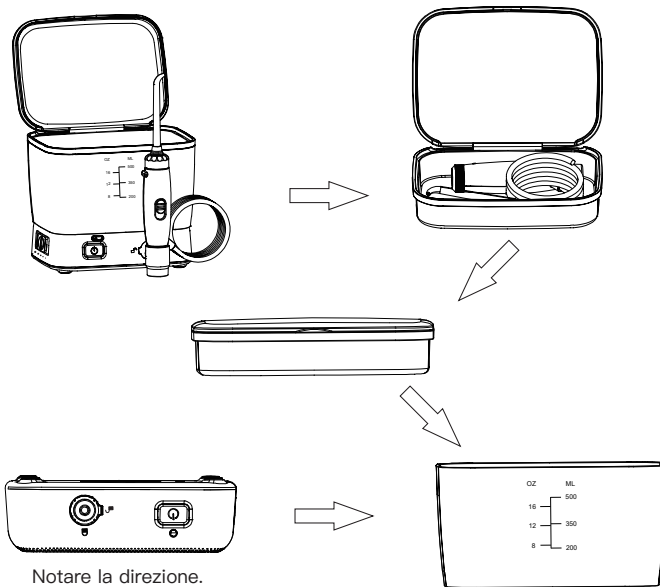

Notare la direzione.

## Uso delle punte

Puntare alla gengiva il flusso d'acqua in direzione di 90°, chiudere leggermente la bocca per evitare che spruzzi d'acqua finiscano ovunque, tuttavia lasciare che l'acqua scorra lungo l'angolo della bocca verso il lavandino. Per una più accurata pulizia, si dovrebbe iniziare la pulizia dal molare verso l'incisivo. Spostare leggermente la punta del getto lungo la gengiva e fermarsi per un po'. Ripetere la stessa operazione fino a quando tutti i denti vengono puliti.

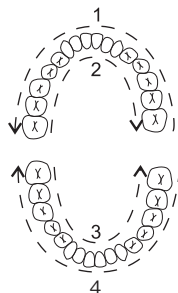
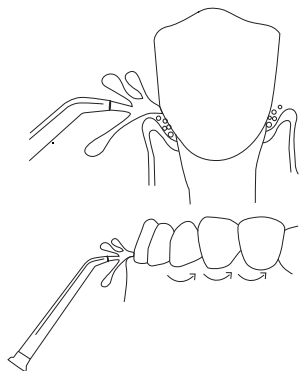

## Pausa

Si potrebbe fermare la macchina premendo il tasto di accensione oppure ruotando la pressione al valore minimo.

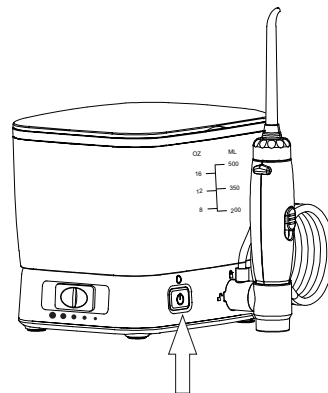

## Istruzioni sulla punta

### Punta a Getto standard

Pulizia a 360°. E il posto che non può essere pulito dallo spazzolino da denti. È più efficace del filo interdentale ed è molto più salutare per la gengiva.

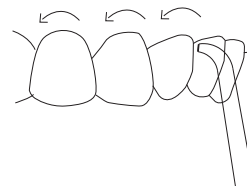

## Pulizia:

Se una determinata soluzione si trova nel serbatoio dell'acqua, dedicare un pochino di tempo a pulire il serbatoio dell'acqua dopo l'uso.

Riempire di acqua calda (non bollente) il serbatoio dell'acqua e pulire la punta a getto nel lavabo. Accendere la macchina per farla funzionare finché l'acqua non viene espulsa. Ciò è di aiuto a prevenire un blocco e ad incrementare la durata del prodotto.

Quando si rende indispensabile il lavaggio, pulire il prodotto ricorrendo ad un morbido panno e ad un detergente neutro non aggressivo.

## Manutenzione

1. Ogni volta che si è utilizzato lo Spazzolino Elettrico ad Acqua, capovolgere il serbatoio dell'acqua, fino a quando non vi è più acqua o detergente e si sia asciugato, e posizionarlo in luogo fresco e asciutto con il dispositivo pulito. Se la macchina non venisse usata per molto tempo, deve essere messa nella confezione e conservata per bene.
2. Quando vi fosse qualcosa che non andasse con la macchina, è possibile consultare il rivenditore.
3. i prega di non smontare né di tentare di smontare il prodotto da soli, e le conseguenze di ciò non saranno comprese nella garanzia.
4. Se il cavo di ricarica si rompesse, si prega di farlo riparare presso il centro di assistenza indicato dalla società o dal negozio con la qualifica di riparazione pertinente.
5. Forniamo il servizio anche per lo Spazzolino Elettrico ad Acqua che ha superato il periodo di garanzia, ma verrà addebitato il costo per il materiale e la bassa quota per il servizio manuale.

## Soluzione dei comuni problemi

Tipo di errore	Causa	Metodo di trattamento
Perdita tra la punta a getto e l'impugnatura	La punta a getto non è installata in posizione	Rimuovere la punta a getto e installarla nel posto giusto
Perdita dal tubo dell'acqua	Tubo danneggiato	Sostituirlo tramite il venditore o farlo riparare dal servizio clienti
Perdita dal serbatoio dell'acqua	Potrebbe non essere presente una valvola nella parte inferiore del serbatoio oppure la valvola è stata montata al contrario	Sostituire la valvola o montarla nella direzione giusta.
Pressione insufficiente	Posizione errata per l'installazione del serbatoio dell'acqua	Montare nuovamente il serbatoio dell'acqua con la pressione verso il basso
Mancato avvio	Motore guasto	Accertarsi che l'alimentazione sia accesa; contattare il centro assistenza

L'Azienda garantisce ai consumatori originali e proprietari di questo nuovo prodotto che il prodotto è esente da difetti di materiale e di processo e che la durata della garanzia è di un anno dalla data di acquisto.

Grazie ancora per aver acquistato lo Spazzolino Elettrico ad Acqua!

## Merci d'avoir acheté notre brosse à dent à eau !

Bienvenue à utiliser Water Flosser, il vous apporterait des dents en meilleure santé et un sourire plus éclatant!

Le flosser à eau utilise pulsflow pour nettoyer les dents, ce qui pourrait éliminer les bactéries nocives cachées profondément sous les gencives, entre les dents – parce que ces zones ne peuvent pas être nettoyées en se brossant simplement les dents.

### Soins bucco-dentaires traditionnels :

La brosse à dents traditionnelle ne peut pas nettoyer les particules alimentaires profondément cachées et les bactéries nocives.

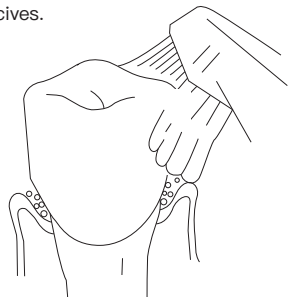

Le fil dentaire ne peut toucher qu'un endroit limité sous la ligne de la gencive.

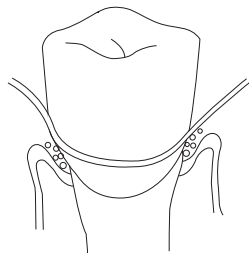

### Brosse à dent à eau

Il peut enlever les bactéries nocives qui se cachent profondément sous les gencives et les lignes de la gencive inter dentaire.

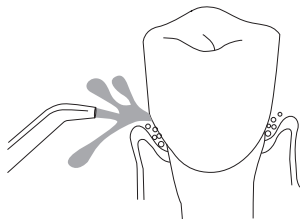

## Catalogue

Structure du produit -----	3
Accessoires du produit -----	4
Mode d'emploi -----	5
Mise en place et retrait de l'embout -----	6
Utilisation de la brosse à dent à eau -----	6
Utilisation de Flosser -----	7
Raccordement de la base et de la poignée -----	7
Temps de travail et charge -----	8
Installation et désinstallation -----	8
Conseils d'utilisation -----	9
Pause -----	10
Dépannage courant -----	12



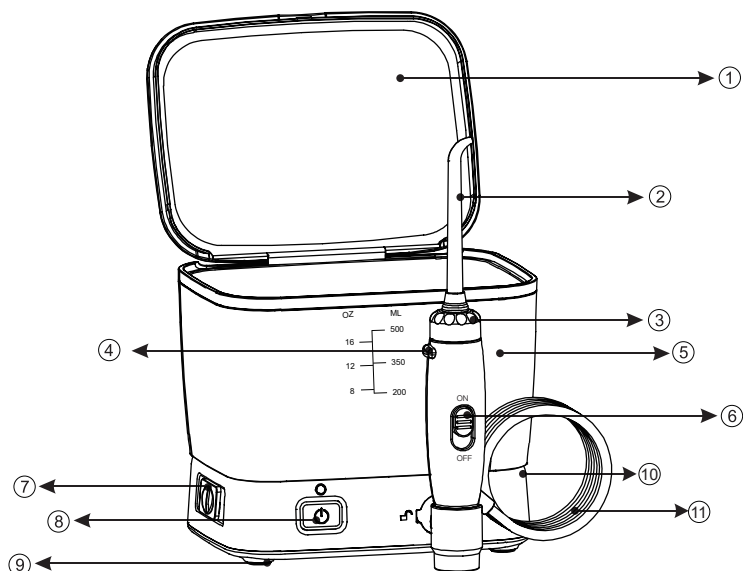

La Société se réserve le droit d'interprétation finale pour toute erreur d'impression ou de compréhension du manuel d'utilisation. En cas de mise à jour d'un produit ou d'informations, celles-ci seront incluses dans le nouveau manuel sans préavis ; en cas de changement de couleur du produit, les produits réels dans l'emballage prévaudront.

## Structure du produit

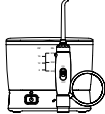
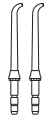

- |                                  |                      |
|----------------------------------|----------------------|
| 1. Couverture du réservoir d'eau | 2. Embout du jet     |
| 3. Bouton rotatif de l'embout    | 4. Bouton d'éjection |
| 5. Réservoir d'eau               | de l'embout Jet      |
| 7. Pressostat d'eau              | 6. Poignée           |
| 9. Base                          | 8. Puissance         |
| 11. Tuyau d'eau                  | 10. Corps            |

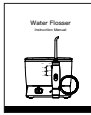
## Accessoires produits

S/N	Nom	Quantité	Image
1	Appareil principal	1	
2	Embout jet standard	2	
3	Câble de chargement	1	
4	Manuel d'utilisation	1	
5	Poignée	1	
6	Sac	1	

Parce que l'état de la gencive diffère d'une personne à l'autre, la première utilisation de la brosse à dents à eau peut entraîner des symptômes de saignement des gencives. C'est tout à fait normal. N'hésitez pas à l'utiliser ! Cependant, si la gencive saigne trop, veuillez en aviser votre dentiste.



## Mode d'emploi

IMPORTANT ! Veuillez charger complètement la brosse à dent pour la première utilisation en branchant le câble USB dans la prise de charge avec le courant. Le produit ne peut pas être utilisé pendant le chargement.

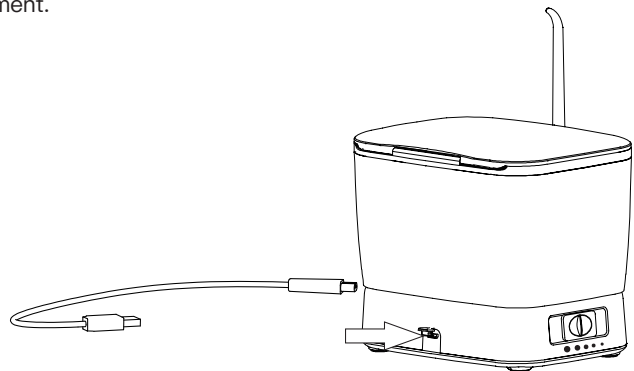

## Remplissage d'eau

Retirez le réservoir d'eau et le couvercle du réservoir d'eau de la base.

Verser de l'eau pure dans le réservoir d'eau, la placer sur le socle et l'enfoncer légèrement.

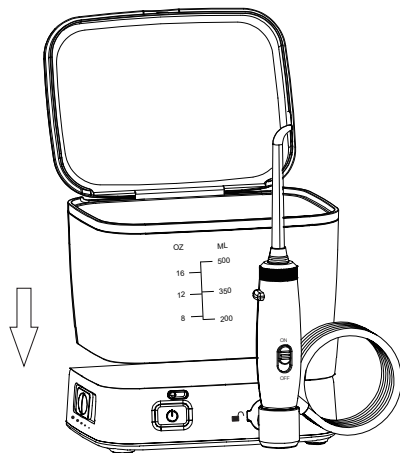

5

## Mise en place et retrait de l'embout

Insérez l'embout du jet dans le trou du bouton de l'embout, assurez-vous que l'embout du jet est insérée en position jusqu'à ce qu'un clic retentisse. Si vous devez retirer l'embout de la poignée, appuyez sur le bouton d'éjection tout en retirant l'embout du jet de la poignée.

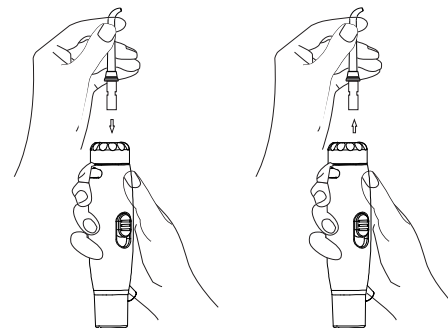

## Réglage de la pression d'eau

Poussez le bouton vers l'avant pour augmenter la pression d'eau, poussez vers l'arrière pour la diminuer.

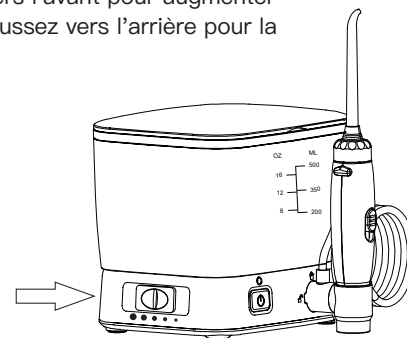

6

## Utilisation de la brosse à dent à eau

Pliez votre corps sur le lavabo, mettez l'embout du jet dans votre bouche pour le diriger vers vos dents, appuyez sur l'interrupteur de l'autre main et réglez votre pression préférée.

Tourner le bouton en haut de la poignée pour changer le sens d'écoulement de l'eau.

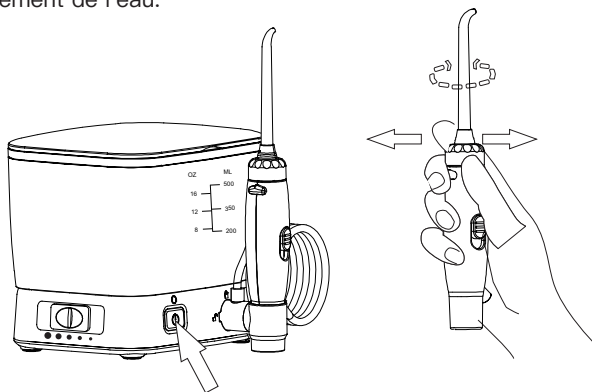

## Raccordement de la base et de la poignée

Insérez l'extrémité de la poignée à la sortie de la base de l'appareil comme repère, puis tournez de 90° dans le sens horaire pour ériger la poignée. Il ne doit pas y avoir de fuite au niveau du raccordement.

Lorsque vous enlevez la poignée de la base, tournez la base de la poignée de 90° dans le sens inverse des aiguilles d'une montre jusqu'à ce que vous entendiez le son, alors elle peut être retirée.

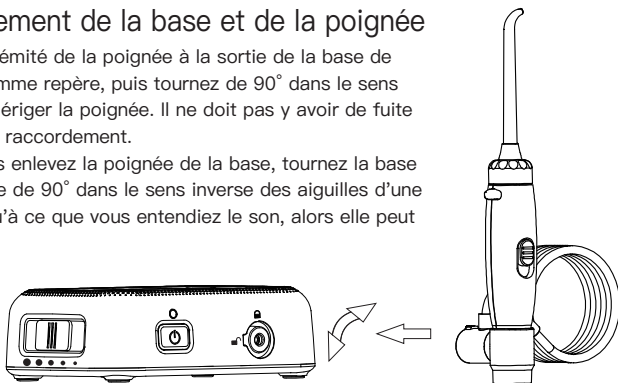

## Temps de travail et charge

Le temps de fonctionnement normal du produit est de 150s, si vous avez besoin de l'utiliser plus longtemps, remettez-le sous tension. On peut l'arrêter en appuyant sur l'interrupteur pendant le travail. Lorsque la batterie est faible, le voyant blanc clignote rapidement. Un voyant blanc clignotera lentement pendant la charge, lorsque le voyant est allumé pendant une longue période, cela signifie que la charge est complète. Le produit ne peut pas être utilisé pendant le chargement.

## Installation et désinstallation

Le couvercle du réservoir d'eau peut recevoir la poignée et l'embout du jet, le réservoir peut contenir la base du dispositif, puis couvrir le couvercle du réservoir d'eau.

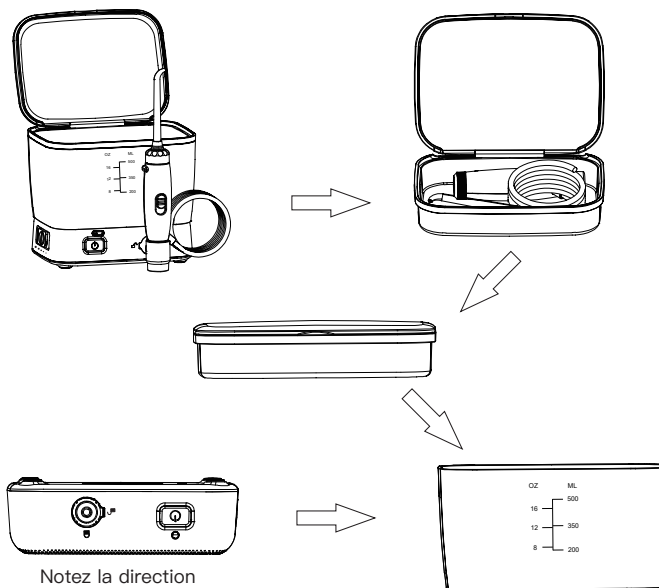

## Conseils d'utilisation

Visez la gencive par l'écoulement de l'eau à 90°, fermez légèrement la bouche pour éviter les éclaboussures d'eau partout, mais laissez l'eau s'écouler le long du coin de votre bouche vers le bassin. Pour un meilleur nettoyage, vous devriez commencer le nettoyage de votre molaire à l'incisive. Déplacez légèrement la pointe du jet le long de la gencive et restez un moment. Répétez la même opération jusqu'à ce que toutes vos dents soient nettoyées.

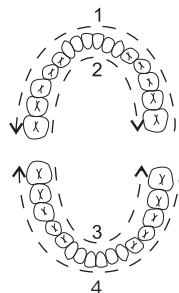
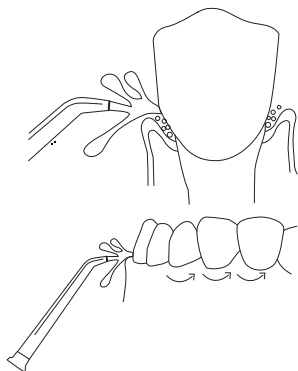
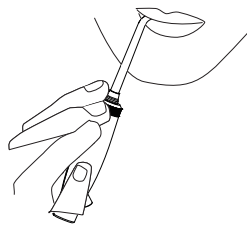

## Pause

Vous pouvez arrêter la machine en appuyant sur le bouton d'alimentation ou en tournant la pression à la valeur minimale.

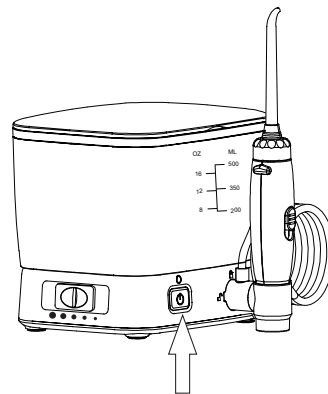

## Instruction de l'embout

### Embout jet standard

360° de propreté. Et atteint des endroits qu'une brosse à dent ne peut atteindre c'est mieux que du fil dentaire et plus sain pour vos gencives.

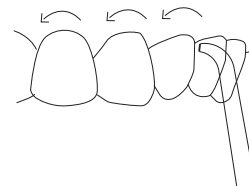

## Nettoyage :

Si une solution spécifique est stockée dans le réservoir d'eau, prenez peu de temps pour nettoyer le réservoir d'eau après utilisation.

Remplissez le réservoir d'eau avec de l'eau tiède (pas chaude) et dirigez l'embout du jet d'eau vers le lavabo. Allumez la machine pour la faire fonctionner jusqu'à ce que l'eau soit vidée. Ceci permet d'éviter le blocage et d'augmenter la durée de vie du produit.

Si nécessaire pour le lavage, nettoyez-le produit avec un chiffon doux et un détergent neutre sans usure.

## Maintenance

- Après chaque utilisation de la brosse à dent à eau, inverser le réservoir d'eau, jusqu'à ce qu'il n'y ait plus d'eau ou de nettoyant et le sécher, et le placer dans un endroit frais et sec avec un appareil propre. Si la machine n'est pas utilisée pendant une longue période, elle doit être placée dans son emballage et bien stockée.
- En cas de problème avec la machine, vous pouvez consulter le revendeur.
- Veillez ne pas démonter ou essayer de démonter le produit vous-même, et l'échec causé par ce fait ne sera pas inclus dans la garantie.
- Si le câble de charge est cassé, veuillez le réparer à l'atelier de réparation désigné par la Société ou à l'atelier possédant les qualifications de réparation appropriées.
- Nous fournissons toujours un service pour le fil dentaire qui a dépassé la période de garantie, mais le coût du matériel et les frais d'entretien manuel seront facturés.

## Dépannage courant

Phénomènes d'erreur	Raison	Méthode de traitement
Fuite entre l'extrémité du jet et la poignée	L'embout du jet n'est pas installé en place	Retirez l'embout et installez-le au bon endroit
Fuite de la conduite d'eau	Tuyau endommagé	Remplacez-le par l'intermédiaire du vendeur ou réparez-le par le service après-vente
Fuite du réservoir d'eau	Il se peut qu'il n'y ait pas de vanne au fond du réservoir, ou que la vanne soit montée de façon opposée	Remplacer la vanne ou la monter dans le bon sens
Pression insuffisante	Mauvais emplacement pour l'installation du réservoir d'eau	Remonter le réservoir d'eau en exerçant une pression vers le bas
Failure to start	Panne moteur	Vérifiez si l'alimentation électrique est sous tension ; contactez le service après-vente

La Société assure aux consommateurs et propriétaires initiaux de ce nouveau produit qu'il ne présente aucun défaut de matériel ou de procédé et que la période de garantie est d'un an à compter de la date d'achat.

Merci encore une fois d'avoir acheté la brosse à dent à eau!

# Vielen Dank für den Kauf unseres Wasserflossers!

Willkommen bei Wasser Flosser, es wird Ihnen gesündere Zähne und ein helleres Lächeln bringen!

Der Wasserflosser verwendet einen Impulsfluss zur Reinigung der Zähne, wodurch schädliche Bakterien, die tief unter Zahnfleisch versteckt sind, gereinigt werden können. Diese Bereiche können nicht durch Zähneputzen gereinigt werden.

## Traditionelle Mundpflege:

Traditionelle Zahnbürsten können tief verborgene Speisereste und schädliche Bakterien nicht entfernen.

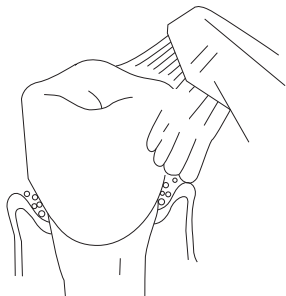

Die Zahnbürste konnte nur eine begrenzte Stelle unter der Zahnfleischlinie berühren.

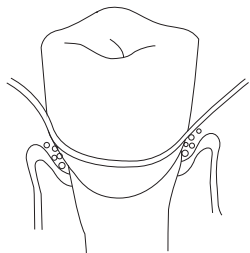

## Wasser Flosser

Es könnte die schädlichen Bakterien, die tief verborgen sind, entfernen, und das Zahnfleisch klebt das Interdental.

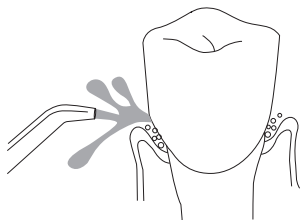

Produktstruktur -----	3
Produktzubehör -----	4
Anleitung -----	5
Einsetzen und Entfernen der Spitze -----	6
Wasserdruck einstellen -----	6
Verwenden Sie den Wasser Flosser-----	7
Basis und Griff verbinden-----	7
Arbeitszeit und Aufladung-----	8
Installation und Deinstallation-----	8
Tipps zum verwenden-----	9
Pause-----	10
Häufige Fehlersuche-----	12

Das Unternehmen behält sich das Recht auf endgültige Interpretation für Druckfehler oder Missverständnisse in der Bedienungsanleitung vor. Die Produkt-Aktualisierung und die Aktualisierung der Informationen werden ohne vorherige Ankündigung in das neue Handbuch aufgenommen. Wenn sich die Farbe des Produkts ändert, hat die tatsächliche Ware in der Verpackung Vorrang.

## Produktstruktur

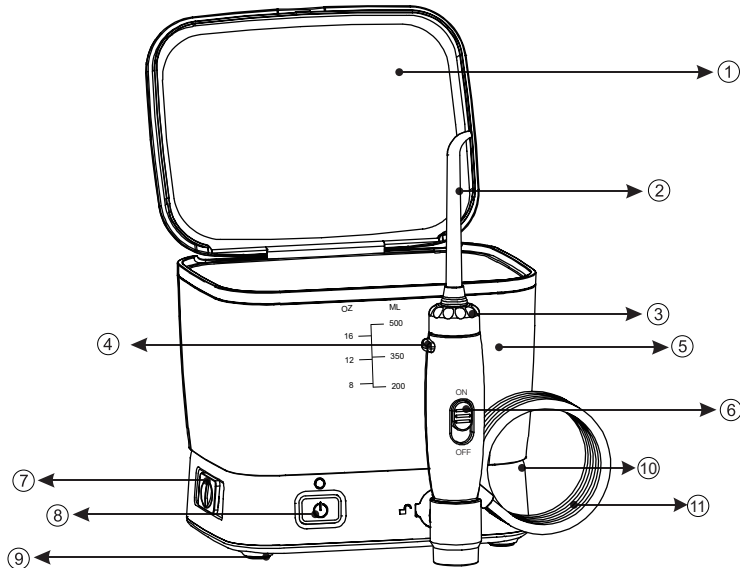

- |                        |                             |
|------------------------|-----------------------------|
| 1. Wassertankdeckel    | 2. Jet Spitze               |
| 3. Spitzen Drehknopf   | 4. Jet-Spitze-Auswurf-taste |
| 5. Wassertank          | 6. Griff                    |
| 7. Wasserdruckschalter | 8. Spannung                 |
| 9. Basis               | 10. Gehäuse                 |
| 11. Wasserrohr         |                             |

## Produktzubehör

S/N	Name	Menge	Bild
1	Hauptgerät	1	
2	Standard Jet Spitze	2	
3	Aufladekabel	1	
4	Bedienungsanleitung	1	
5	Griff	1	
6	Tasche	1	

Da das Zahnfleisch von Mensch zu Mensch unterschiedlich ist, kann es bei der ersten Anwendung des Wasserflossers zu Zahnfleischblutungssymptomen kommen. Das ist normal. Bitte zögern Sie nicht, es zu benutzen! Wenn es jedoch zu stark blutet, informieren Sie Ihren Zahnarzt.

## Anleitung

WICHTIG! Laden Sie den Wasserflosser vor dem ersten Gebrauch vollständig auf, indem Sie das USB-Kabel mit Adapter in die Ladebuchse stecken. Das Produkt kann nicht während des Ladevorgangs verwendet werden.

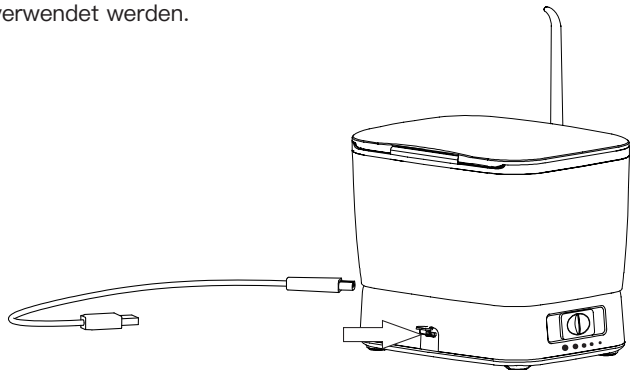

## Wasser einfüllen

Entfernen Sie den Wassertank und den Wassertankdeckel von der Basis.

Füllen Sie den Wassertank mit reinem Wasser, setzen Sie ihn auf die Basis und drücken Sie ihn leicht nach unten.

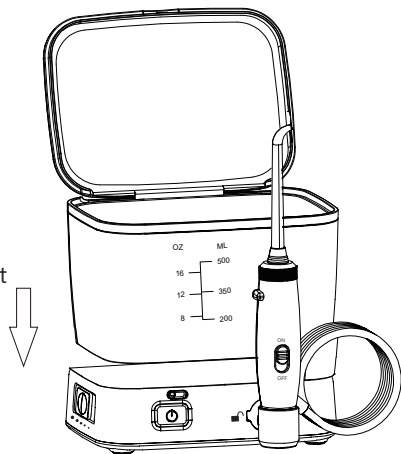

5

## Einsetzen und Entfernen der Spitze

Setzen Sie die Düsen Spitze in das Loch der Düsen Spitze ein, und stellen Sie sicher, dass die Düsen Spitze bis zum Klicken einrastet. Wenn Sie die Spitze vom Griff entfernen möchten, drücken Sie die Auswurf-taste, während Sie die Düsen Spitze vom Griff abziehen.

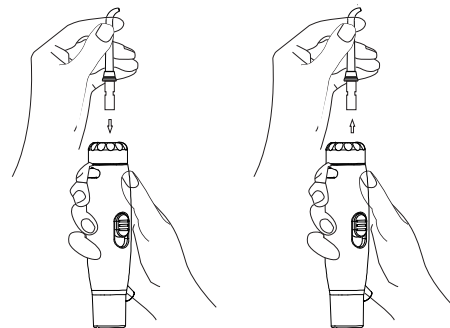

## Wasserdruck einstellen

Drücken Sie den Knopf nach vorne, um den Wasserdruck zu erhöhen, drücken Sie ihn zurück, um ihn zu verringern.



6

## Verwenden Sie den Wasser Flosser

Biegen Sie Ihren Körper zum Waschbecken, stecken Sie die Düsen-  
spitze in den Mund, um ihn auf Ihre Zähne zu richten, drücken Sie den  
Schalter mit der anderen Hand und stellen Sie Ihren bevorzugten Druck  
ein.

Drehen Sie den Knopf oben am Griff, um die Richtung des Wasser-  
flusses zu ändern.

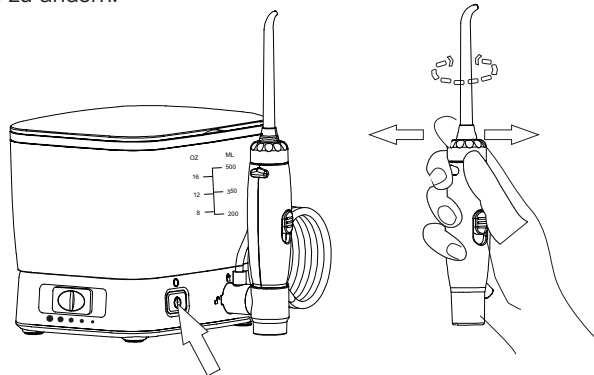

## Basis und Griff verbinden

Führen Sie das Ende des Griffs mit der Markierung in den  
Auslass der Gerätebasis ein, und drehen Sie ihn dann im  
Uhrzeigersinn um 90°, um den Griff aufzurichten. An der  
Verbindung darf kein Leck auftreten.

Wenn Sie den Griff von der Basis abnehmen, drehen Sie  
die Griffbasis um 90° gegen den Uhrzeigersinn, bis Sie  
den Ton hören.



## Arbeitszeit und Aufladung

Die reguläre Arbeitszeit des Produkts beträgt 150 Sekunden. Wenn Sie  
es länger brauchen, schalten Sie den Strom wieder ein. Sie kann durch  
Drücken des Schalters während der Arbeit angehalten werden.

Bei schwachem Akku blinkt die weiße Anzeige schnell. Während des  
Ladevorgangs blinkt eine weiße Anzeige langsam. Wenn die Anzeige  
längere Zeit leuchtet, bedeutet dies, dass der Ladevorgang vollständig  
ist. Das Produkt kann nicht während des Ladevorgangs verwendet werden.

## Installation und Deinstallation

Der Wassertankdeckel kann den Griff und die Düsen-  
spitze aufnehmen, der Tank kann die Gerätebasis enthalten.

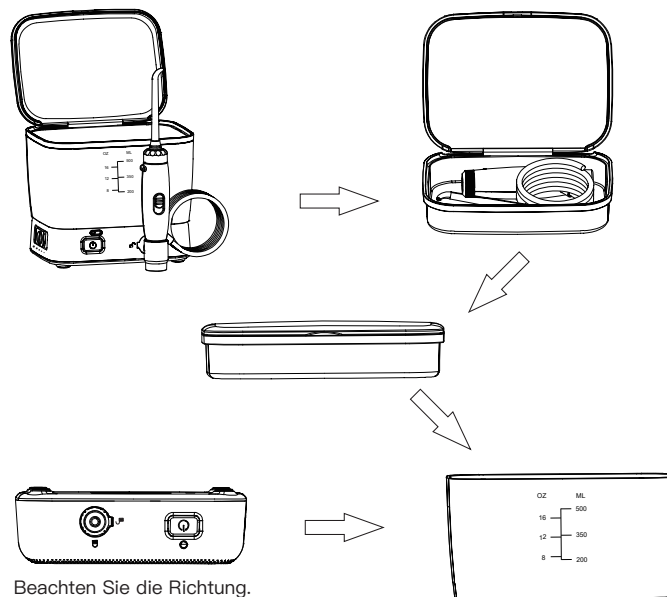

Beachten Sie die Richtung.



## Spitze verwenden

Schließen Sie den Mund leicht an, um das Zahnfleisch durch den Wasserstrom in 90°-Richtung zu zielen, damit das Wasser nicht überall spritzt, aber lassen Sie das Wasser entlang der Mundwinkel in das Becken fließen. Zur besseren Reinigung sollten Sie die Reinigung von Ihrem Backenzahn bis zum Schneidezahn beginnen. Bewegen Sie die Düse vorsichtig am Zahnfleisch entlang und bleiben Sie eine Weile an einem Platz. Wiederholen Sie den gleichen Vorgang, bis alle Zähne gereinigt sind.

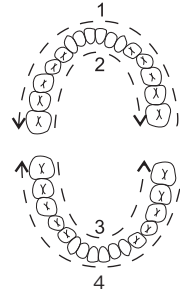
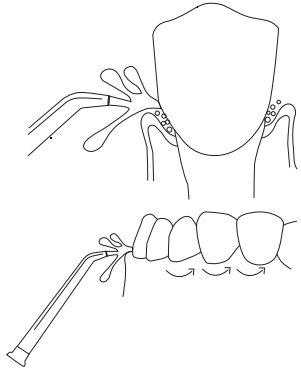
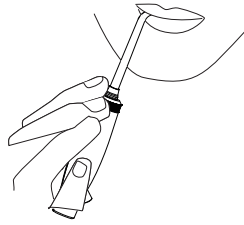

## Pause

Sie können die Maschine anhalten, indem Sie den Ein- / Ausschalter drücken oder den Druck auf den Mindestwert stellen.

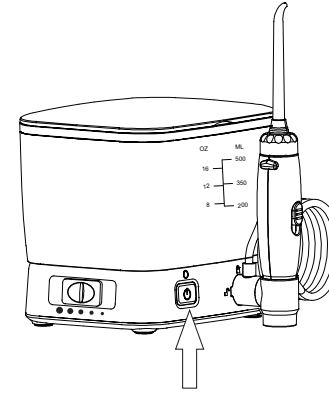

## Anleitung für die Spitze

### Standard Jet Spitze

360° sauber. Und die Stelle, die nicht mit der Zahnbürste gereinigt werden kann. Sie ist wirksamer als Zahnseide und ist für Ihr Zahnfleisch gesünder.

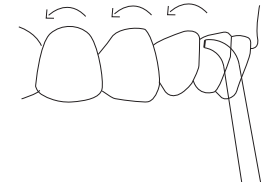

## Reinigung:

Wenn sich im Wasserbehälter eine bestimmte Lösung befindet, nehmen Sie sich nach der Verwendung des Wasserbehälters etwas Zeit, um ihn zu reinigen.

Füllen Sie warmes (nicht heißes) Wasser in den Wassertank und richten Sie die Düsen Spitze auf das Waschbecken. Schalten Sie die Maschine ein, um sie laufen zu lassen, bis das Wasser geleert ist. Dies verhindert das Blockieren und erhöht die Lebensdauer des Produkts.

Wenn reinigen erforderlich ist, reinigen Sie das Produkt mit einem weichen Tuch und einem neutralen, verschleißfreien Reinigungsmittel.

## Instandhaltung

1. Drehen Sie den Tank nach jedem Gebrauch des Wasserflossers um, bis kein Wasser oder Reinigungsmittel mehr vorhanden ist, stellen Sie ihn an einen kühlen, trockenen Ort und verwenden Sie ein sauberes Gerät. Wenn das Gerät längere Zeit nicht benutzt wird, sollte es in die Verpackung gelegt und gut gelagert werden.
2. Wenn mit der Maschine etwas nicht stimmt, wenden Sie sich an den Händler.
3. Bitte zersetzen Sie das Produkt nicht selbst und versuchen Sie nicht, das Produkt selbst zu reparieren. Andernfalls wird ein Fehler dadurch, nicht in die Garantie einbezogen.
4. Wenn das Ladekabel beschädigt ist, reparieren Sie es bitte bei der von der Firma benannten Reparaturwerkstatt oder der Werkstatt mit entsprechender Reparaturqualifikation.
5. Wir bieten immer noch einen Service für Wasserflosser an, der die Garantiezeit überschritten hat. Materialkosten und geringe manuelle Servicegebühren werden jedoch in die Rechnung gestellt.

## Häufige Fehlersuche

Probleme	Grund	Behandlungsmethode
Leck zwischen Düsen Spitze und Griff	Die Düsen Spitze ist nicht installiert	Entfernen Sie die Spitze und installieren Sie sie an der richtigen Stelle
Leck aus der Wasserleitung	Beschädigtes Rohr	Ersetzen Sie es durch den Verkäufer oder reparieren Sie es durch den Kundendienst
Wassertankleck	Möglicherweise befindet sich kein Ventil am Boden des Tanks oder das Ventil ist in entgegengesetzter Richtung montiert	Ersetzen Sie das Ventil oder montieren Sie es in die richtige Richtung.
Unzureichender Druck	Falscher Standort für die Installation des Wassertanks	Montieren Sie den Wassertank wieder mit Druck nach unten
Fehler beim Start	Motorausfall	Stellen Sie sicher, dass die Stromversorgung eingeschaltet ist. Kontakt mit der Verkaufsreparatur

Das Unternehmen sichert den ursprünglichen Verbrauchern und Eigentümern dieses neuen Produkts zu, dass das Produkt keine Material- und Prozessfehler aufweist. Die Gewährleistungsfrist beträgt ein Jahr ab Kaufdatum.

Nochmals vielen Dank für den Kauf von Wasser Flosser!

## ¡Gracias por comprar nuestro Irrigador Dental!

Bienvenido al uso del Irrigador Dental. Te brindará unos dientes más sanos y una sonrisa más brillante.

El Irrigador Dental utiliza un flujo a pulso para lavar los dientes y puede limpiar de bacterias dañinas que se encuentran escondidas en la encía y entre los dientes – estas áreas no pueden ser limpiadas solo con el cepillado de los dientes.

### Cuidado Tradicional Oral:

El cepillo de dientes tradicional no puede limpiar las partículas de comida ni las bacterias dañinas.

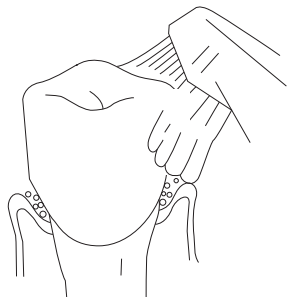

El cepillo de dientes solo puede tocar ubicaciones limitadas debajo de la línea de la encía.

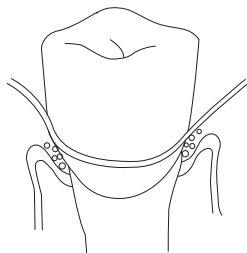

### Irrigador Dental

Puede eliminar las bacterias dañinas que se encuentran profundamente escondidas debajo de las líneas de las encías y entre los dientes.

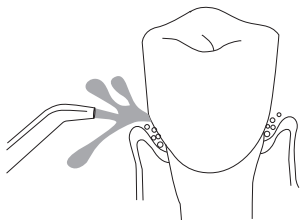

## Catálogo

Estructura del Producto	3
Accesorios del Producto	4
Instrucciones	5
Montaje y Desmontaje de la Boquilla	6
Ajustando la Presión del Agua	6
Uso del Irrigador Dental	7
Conexión de la base y el mango	7
Tiempo de Funcionamiento y Carga	8
Instalación y desinstalación	8
Consejo de Uso	9
Pausa	10
Resolución de Problemas Comunes	12

La Compañía se reserva el derecho de la interpretación final de cualquier error de impresión y malentendido del manual de operación. La actualización del producto y de la información será incluida en el nuevo manual sin previo aviso: En caso de haber algún cambio en el color del producto, los bienes actuales del paquete deben prevalecer.

## Estructura del Producto

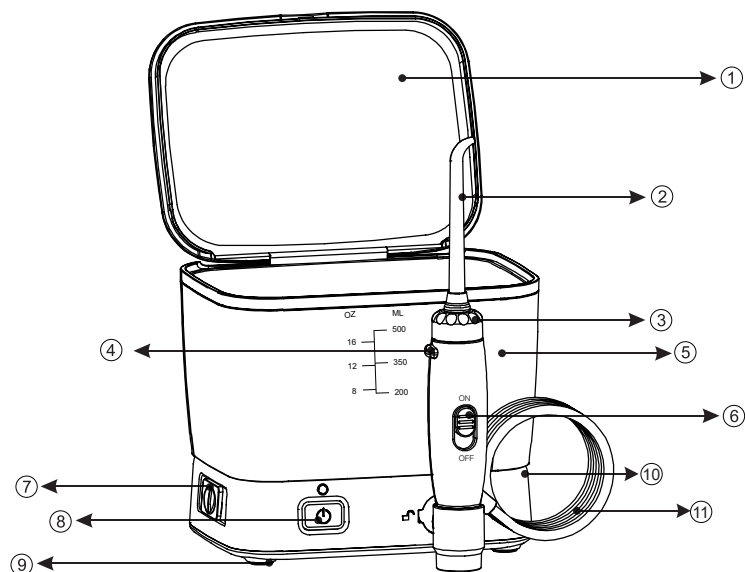

- |                                    |                                      |
|------------------------------------|--------------------------------------|
| 1. Tapa del depósito de agua       | 2. Boquilla                          |
| 3. Perilla Rotadora de la boquilla | 4. Botón de Expulsión de la boquilla |
| 5. Depósito de Agua                | 6. Mango                             |
| 7. Interruptor de presión de agua  | 8. Encendido                         |
| 9. Base                            | 10. Cuerpo                           |
| 11. Tubo de agua                   |                                      |

## Accesorios del Producto

S/N	Nombre	Cantidad	Imagen
1	Dispositivo Principal	1	
2	Boquilla Estándar	2	
3	Cable de Carga	1	
4	Manual de Instrucciones	1	
5	Mango	1	
6	Bolsa	1	

Debido a que la condición de la encía difiere de una persona a otra, el primer uso del Irrigador Dental puede tener como síntoma el sangrado de la encía. Esto es normal. ¡Úselo libremente! Sin embargo, si la encía sangra mucho la última vez, infórmele a su dentista.

## Instrucciones

**IMPORTANTE!** Por favor, para el primer uso debe cargar el Irrigador Dental conectándolo con el cable USB en la ranura con energía. El producto no puede ser usado mientras se está cargando.

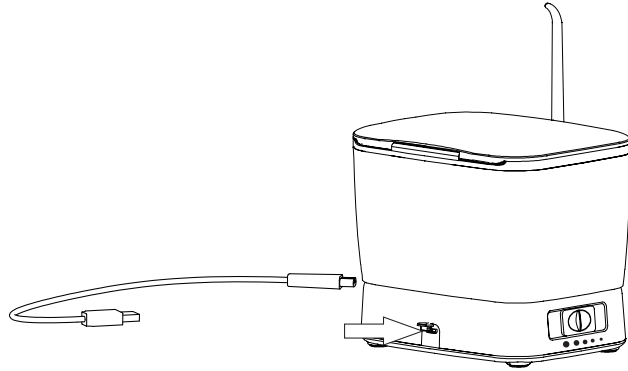

## Llenado del Agua

Remueva de la base el depósito de agua y su tapa. Llene el depósito con agua pura, colóquela sobre la base y gentilmente presione hacia abajo.

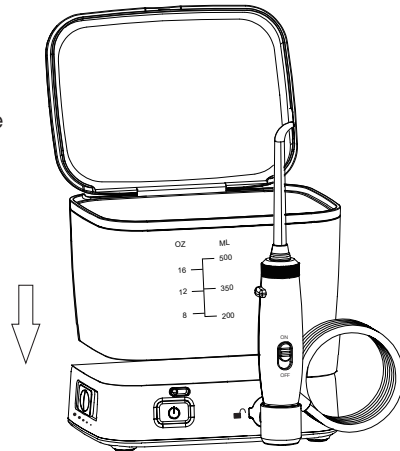

5

## Montaje y Desmontaje de la Boquilla

Montaje de la boquilla en el orificio de la parte superior de la punta de la perilla: Asegúrese de que la boquilla sea insertada en posición hasta que se escuche un sonido de clic. Si requiere desmontar la boquilla del mango, presione el botón de expulsión mientras realiza un tirón de la boquilla desde el mango.

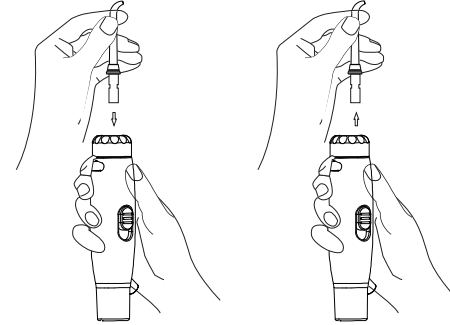

## Ajustando la Presión del Agua

Presione el botón forward para incrementar la presión del agua y presione back para reducirla.



6

## Uso del Irrigador Dental

Incline su cuerpo hacia el lavamanos, coloque la boquilla en su boca apuntando hacia sus dientes. Presione el interruptor con la otra mano y ajuste su presión preferida.

Al rotar la perilla en la parte superior del mango se cambia la dirección del flujo de agua.

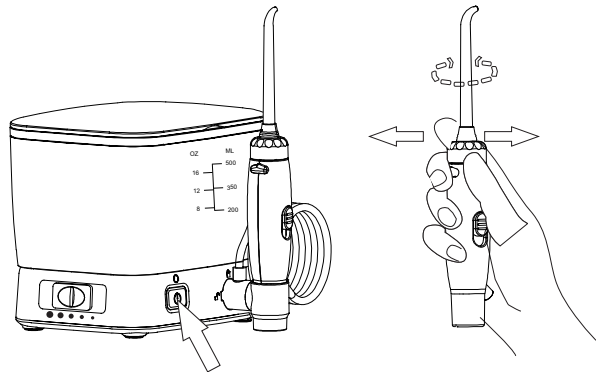

## Conectando la Base y el Mango

Inserte el extremo del mango a la toma de la base del dispositivo y luego rote 90° en sentido a las agujas del reloj para erguir el mango. No debe haber ninguna fuga por la conexión. Al quitar el mango de la base, rote la base del mango en 90° en sentido contrario a las agujas del reloj hasta escuchar el sonido. Luego, puede ser removido.



## Tiempo de Funcionamiento y Carga

El tiempo regular de funcionamiento del producto es de 150 Seg. Si necesita usarlo por más tiempo, enciéndalo de nuevo. Se puede detener al presionar el interruptor mientras está funcionando.

AL estar con poca batería, el indicador blanco titilará muy rápido.

Habrà un indicador blanco parpadeando lentamente durante la carga. Cuando el indicador está encendido por un tiempo largo, significa que ya tiene carga completa. El producto no puede ser utilizado mientras se está cargando.

## Instalación y Desinstalación

La tapa del depósito de agua puede adaptar el mango y la boquilla. El depósito puede contener la base del dispositivo y luego cubrir la tapa del depósito de agua.

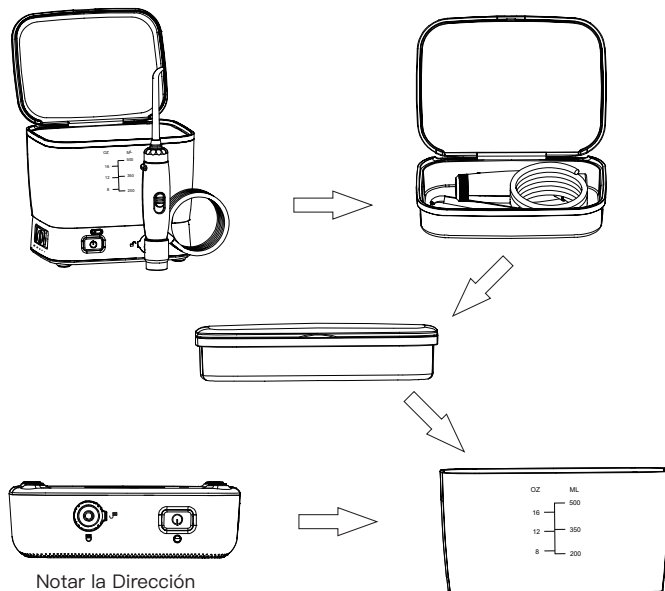

## Consejos de Usos

Al apuntar a la encía a  $90^\circ$  de dirección con el flujo de agua, cierre un poco la boca para prevenir que el agua salga para todas partes, pero permita que el agua fluya a la esquina de su boca y hacia el lavamanos. Para una mejor limpieza, usted debe comenzarla desde su diente molar hacia los incisos. Mueva ligeramente la boquilla hacia toda la encía y manténgalo por un tiempo. Repita la misma operación hasta que todas las partes de sus dientes estén limpios.

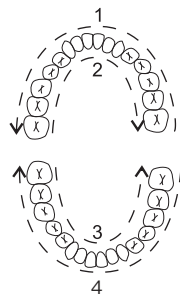
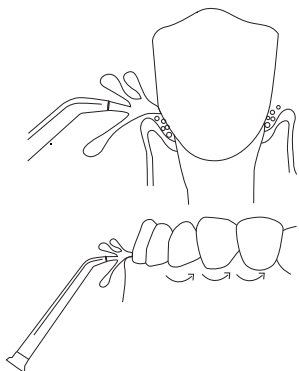
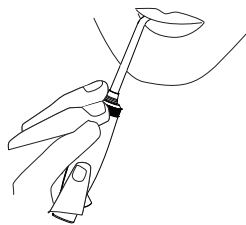

## Pausa

Puede detener la máquina al presionar el botón de encendido (power) o colocando la presión al mínimo valor.

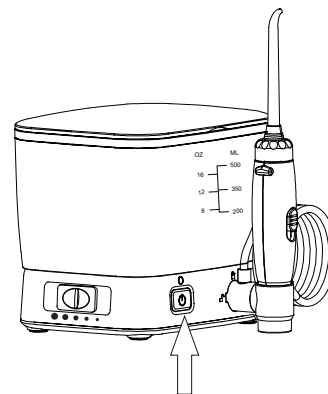

## Instrucción para la boquilla

### Boquilla Estándar

Limpieza en  $360^\circ$  y en sitios en los cuales no pueden ser lavados por un cepillo de dientes. Es más efectivo que el hilo dental y es más saludable para sus encías.

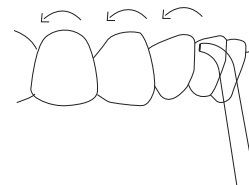

## Limpieza:

Si alguna solución específica es almacenada en el depósito de agua, tómese un poco de tiempo para limpiar el depósito de agua luego de ser usado.

Llene con un poco de agua tibia (no caliente) en el depósito de agua y apunte la boquilla al lavabo. Encienda el dispositivo para ponerlo en funcionamiento hasta que el agua se acabe. Esto ayuda a prevenir bloqueos e incrementa la vida útil del producto.

Cuando hay necesidad de lavarlo, limpie el producto con un paño suave y un detergente sin desgaste y neutral.

## Mantenimiento

1. Luego de cada uso del Irrigador Dental, invierta el depósito de agua hasta que no quede agua o limpiador y luego seque. Colóquelo en un lugar fresco y seco con el dispositivo limpio. Si la máquina no se usa por un tiempo prolongado, debe ser colocada en el paquete y almacenado.
2. Al momento de suceder algo malo con la máquina, puede consultar con un vendedor.
3. Por favor, no desmantele o trate de desarmar el producto usted mismo(a), pues la falla causada por esta acción no esta cubierta por la garantía.
4. Si el cable de carga está roto, por favor llévelo a reparar en la tienda designada por la compañía o la tienda que esté calificada para hacer las reparaciones.
5. Nosotros seguimos suministrando servicio para el Irrigador Dental aún luego de que se haya excedido el período de garantía, pero los costos de materiales y alguna pequeña tarifa por el servicio podrá ser cargada.

## Resolución de Problemas Comunes

Problema	Razón	Método de Tratamiento
Fuga entre la boquilla y el mango	La boquilla no se encuentra instalada en posición	Remueva la boquilla e instálela en el lugar correcto
Fuga por el tubo de agua	Tubo dañado	Reemplace con el vendedor o repare a través del servicio al cliente
Fuga en el Depósito de Agua	Puede que no esté la válvula al fondo del depósito y está montada al revés	Reemplace la válvula o móntela en la dirección adecuada
Presión Insuficiente	Ubicación incorrecta en la instalación del depósito de agua	Monte el depósito de agua de nuevo con presión a la baja
Falla al Iniciar	Falla de Motor	Asegúrese de que la fuente de poder esté encendida; Contacte con ventas para ubicar un reparador

La compañía asegura a los clientes originales y dueños de este nuevo producto que el mismo no tiene defectos materiales ni de procesos y que el período de garantía es de 1 año desde la fecha de la compra.

Gracias una vez más por comprar el Irrigador Dental!